

Tjäldjup 1,7m

ATLAS 1
650*650MM (#660MM)
GÄNGSTÄNGER M30 C-C 400MM
STORLEK PÅ FOT KAN VARIERAS MEN
STANDARD ÄR 1900MM FÖR LAGERHÅLLNING.

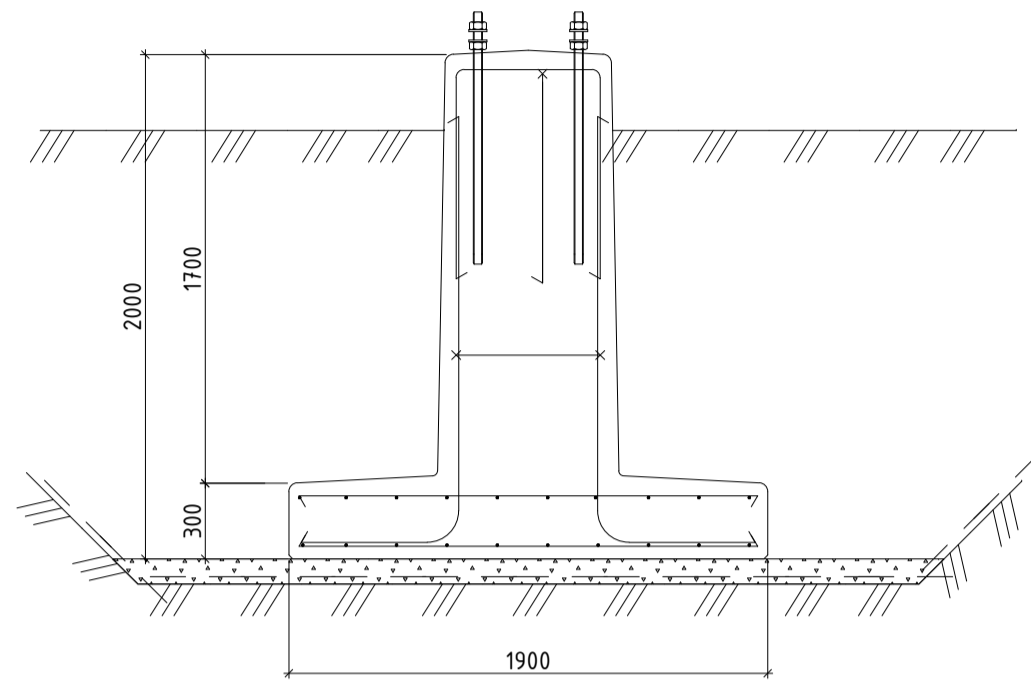

ATLAS 1A

Tjäldjup 2,1m

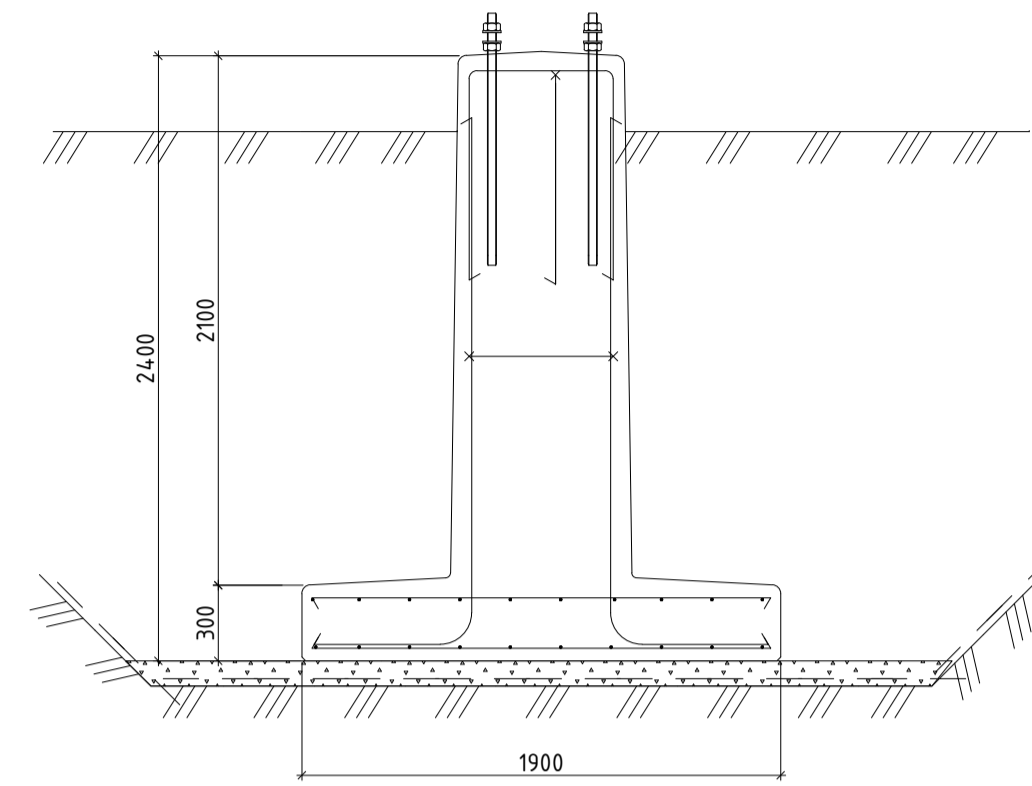

ATLAS 1B

Tjäldjup 2,5m

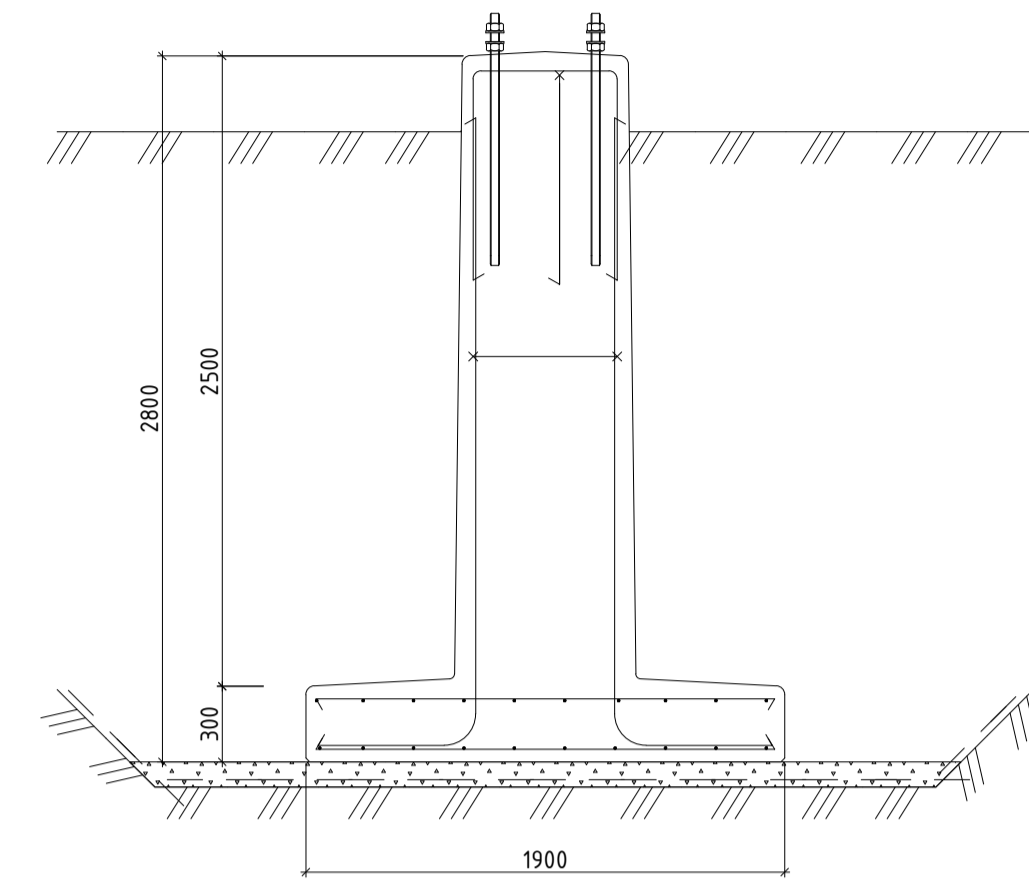

ATLAS 1C

ATLAS 2
750*750MM (#760MM)
GÄNGSTÄNGER M30 C-C 480MM
STORLEK PÅ FOT KAN VARIERAS MEN
STANDARD ÄR 2400MM FÖR LAGERHÅLLNING.

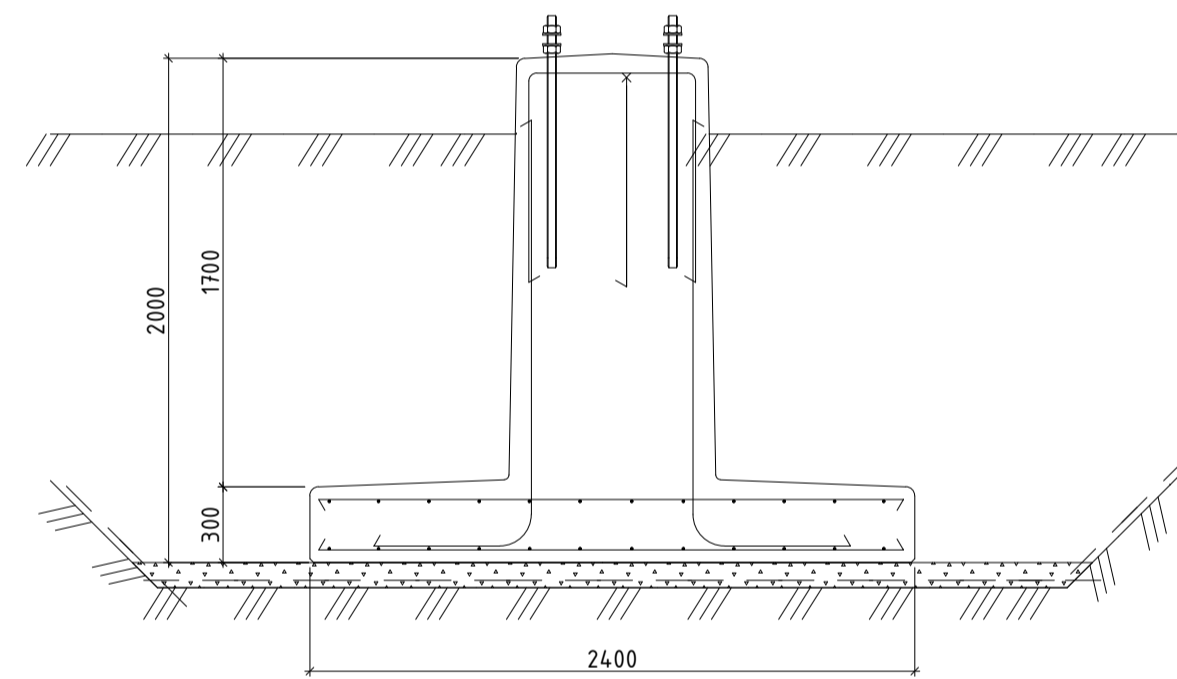

ATLAS 2A

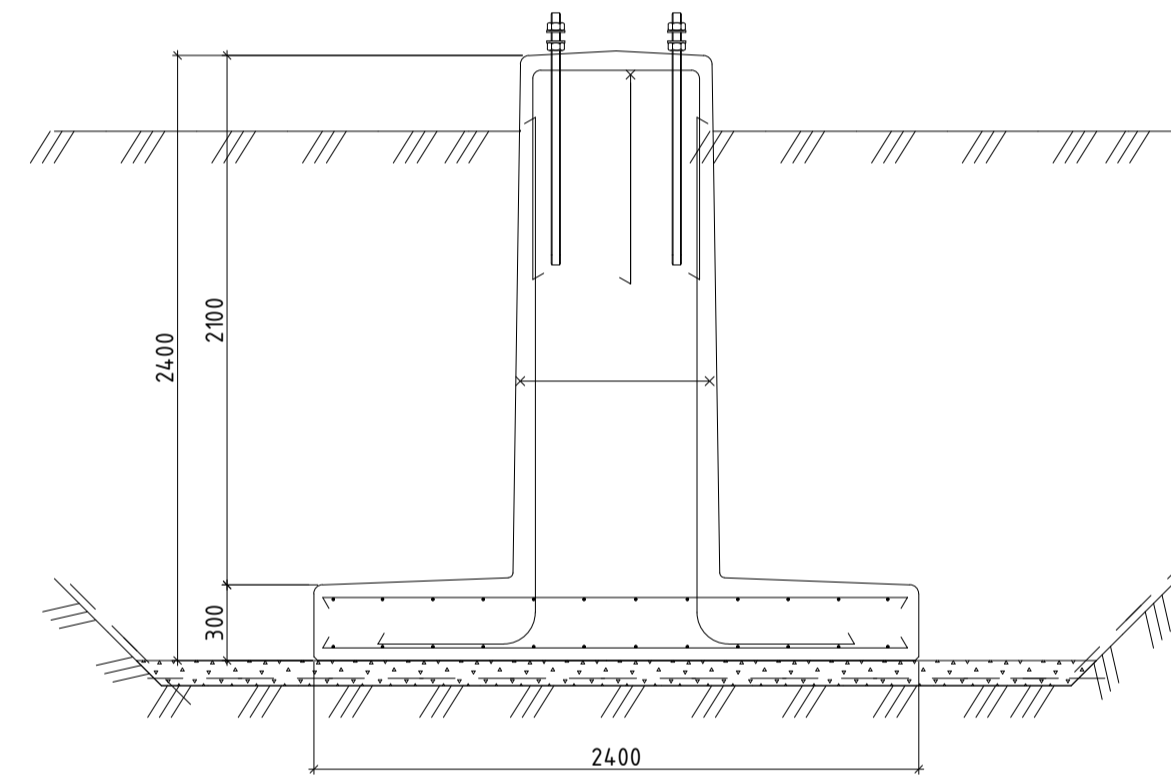

ATLAS 2B

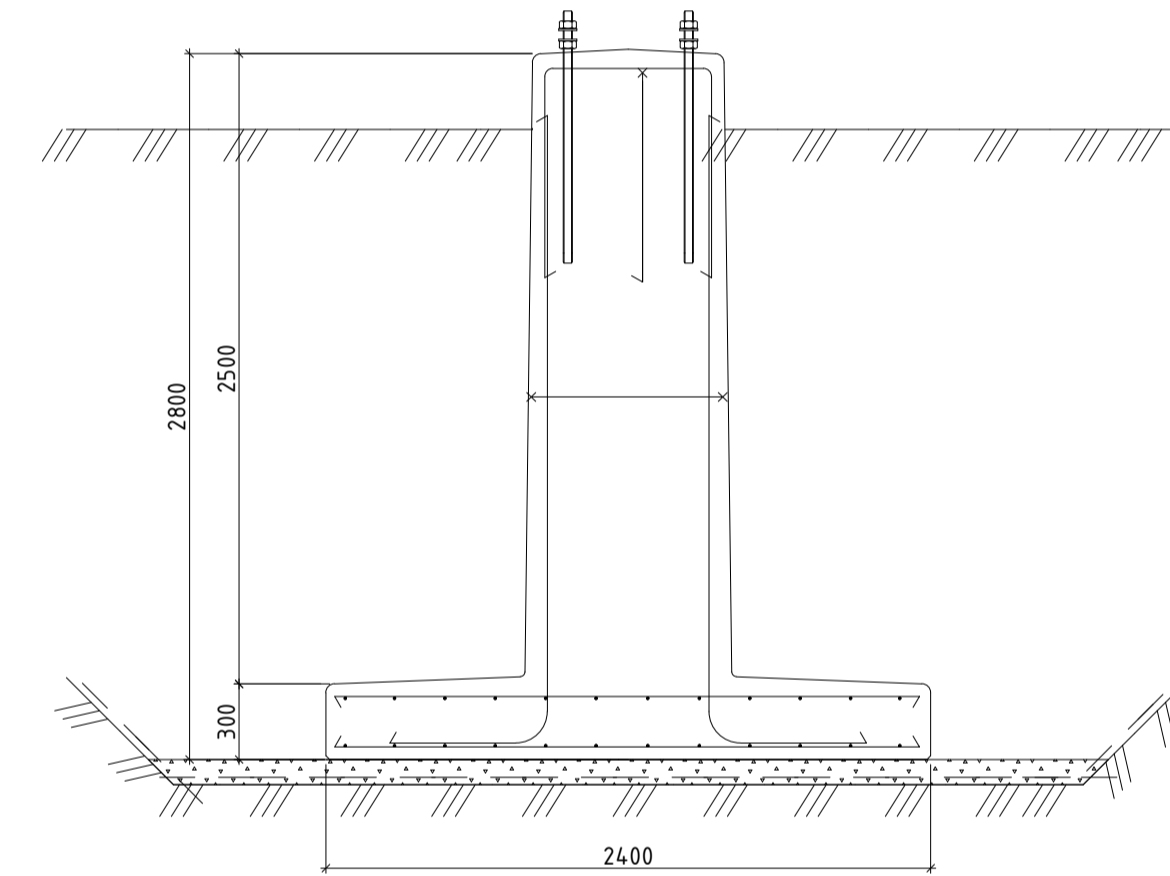

ATLAS 2C

ATLAS 3
850*850MM (#860MM)
GÄNGSTÄNGER M39 C-C 580MM
STORLEK PÅ FOT KAN VARIERAS MEN
STANDARD ÄR 2800MM FÖR LAGERHÅLLNING.

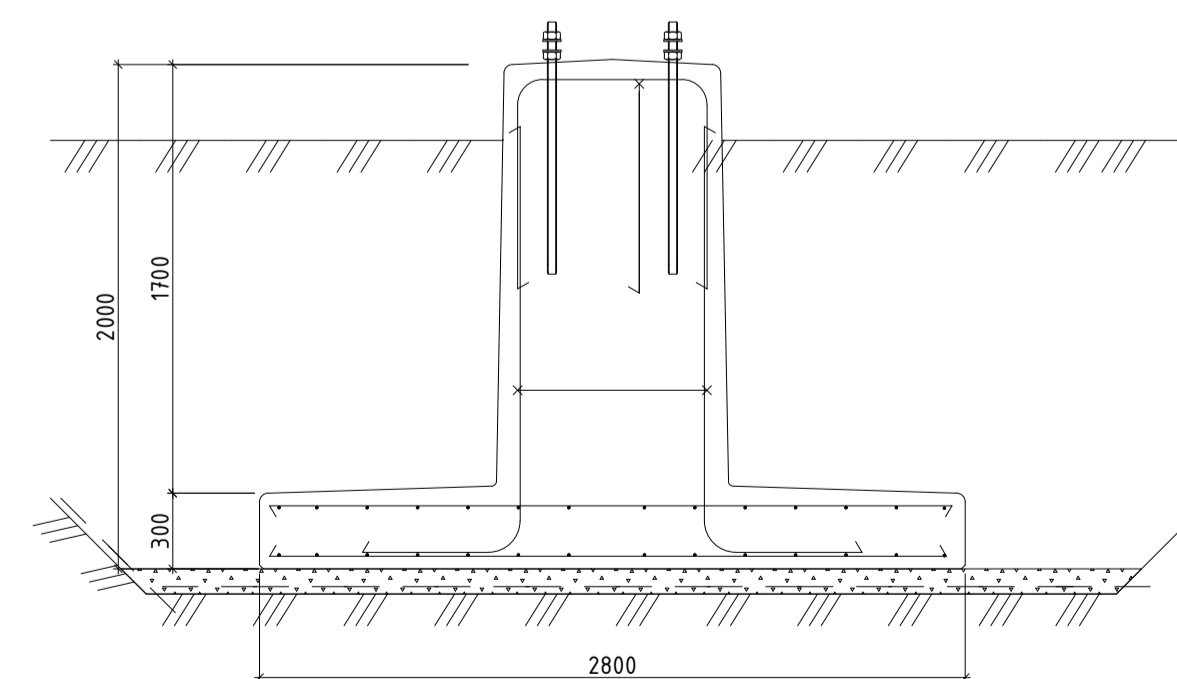

ATLAS 3A

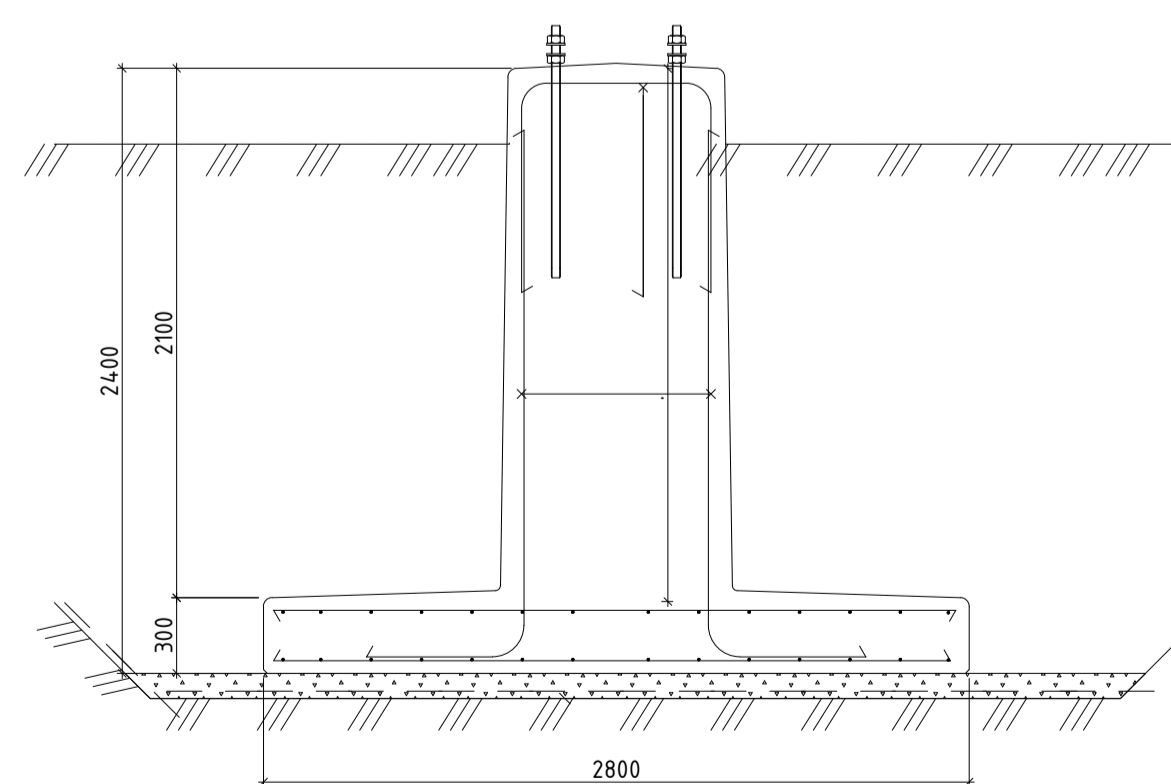

ATLAS 3B

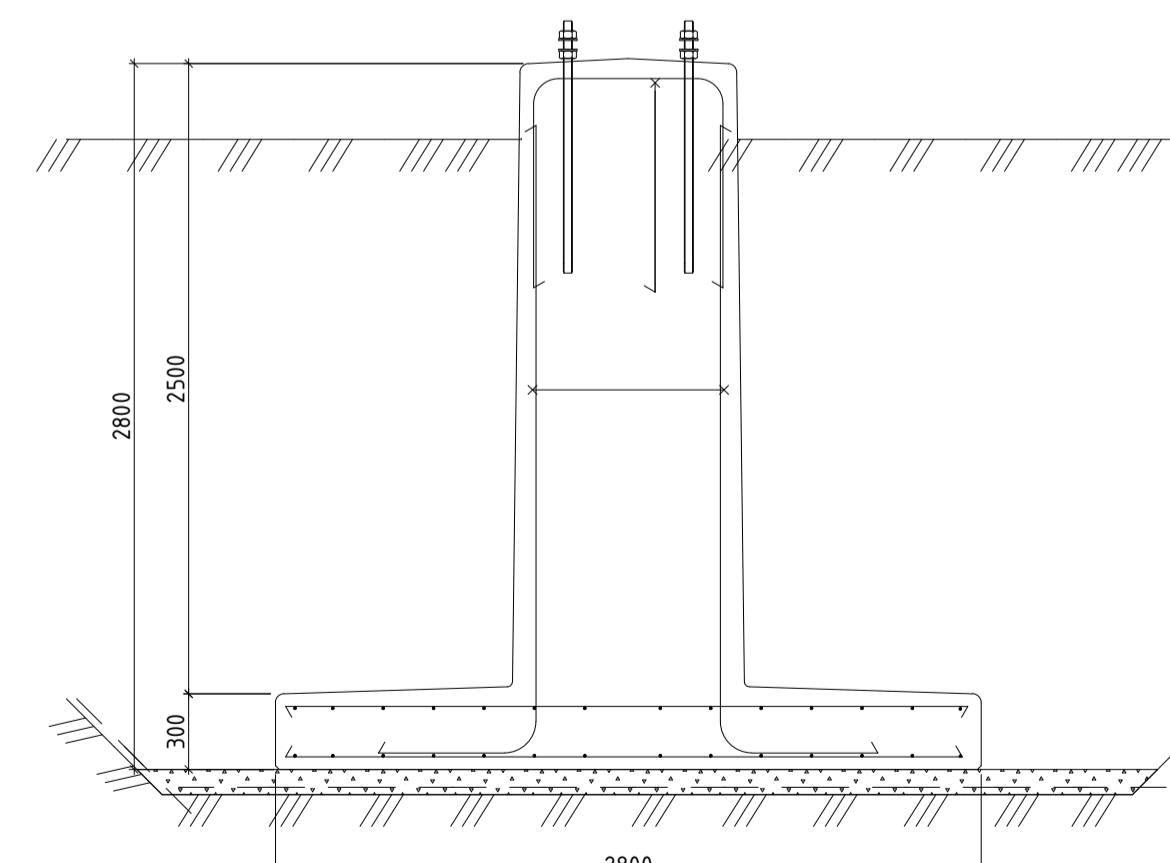

ATLAS 3C

Fundament	Std / Tillval	Huvudarmring	Mark Bärighet	Djup	Moment Kap.	Vertikallast
ATLAS 1	Std	Ø 12mm	100 Kpa	1,7	60 Knm	215 Knm
ATLAS 1	Std	Ø 12mm	100 Kpa	2,1	55 Knm	185 Knm
ATLAS 1	Std	Ø 12mm	100 Kpa	2,5	45 Knm	150 Knm
ATLAS 1	Std	Ø 12mm	200 Kpa	1,7	100 Knm	550 Knm
ATLAS 1	Std	Ø 12mm	200 Kpa	2,1	110 Knm	540 Knm
ATLAS 1	Std	Ø 12mm	200 Kpa	2,5	120 Knm	510 Knm
ATLAS 1	Std	Ø 12mm	Berg	1,7	128 Knm	
ATLAS 1	Std	Ø 12mm	Berg	2,1	128 Knm	
ATLAS 1	Std	Ø 12mm	Berg	2,5	128 Knm	
ATLAS 1	Tillval	Ø 16mm	Berg	1,7	222 Knm	
ATLAS 1	Tillval	Ø 16mm	Berg	2,1	222 Knm	
ATLAS 1	Tillval	Ø 16mm	Berg	2,5	222 Knm	

ATLAS 2	Std	Ø 12mm	100 Kpa	1,7	125 Knm	340 Knm
ATLAS 2	Std	Ø 12mm	100 Kpa	2,1	115 Knm	290 Knm
ATLAS 2	Std	Ø 12mm	100 Kpa	2,5	95 Knm	235 Knm
ATLAS 2	Std	Ø 12mm	200 Kpa	1,7	(200) Knm	900 Knm *
ATLAS 2	Std	Ø 12mm	200 Kpa	2,1	(230) Knm	850 Knm *
ATLAS 2	Std	Ø 12mm	200 Kpa	2,5	(245) Knm	800 Knm *
ATLAS 2	Std	Ø 12mm	Berg	1,7	161 Knm	
ATLAS 2	Std	Ø 12mm	Berg	2,1	161 Knm	
ATLAS 2	Std	Ø 12mm	Berg	2,5	161 Knm	
ATLAS 2	Tillval	Ø 16mm	Berg	1,7	265 Knm	
ATLAS 2	Tillval	Ø 16mm	Berg	2,1	265 Knm	
ATLAS 2	Tillval	Ø 16mm	Berg	2,5	265 Knm	

*Öka arm för max moment

ATLAS 3	Std	Ø 12mm	100 Kpa	1,7	(200) Knm	460 Knm *
ATLAS 3	Std	Ø 12mm	100 Kpa	2,1	180 Knm	390 Knm
ATLAS 3	Std	Ø 12mm	100 Kpa	2,5	150 Knm	320 Knm
ATLAS 3	Std	Ø 12mm	200 Kpa	1,7	(325) Knm	1200 Knm *
ATLAS 3	Std	Ø 12mm	200 Kpa	2,1	(365) Knm	1150 Knm *
ATLAS 3	Std	Ø 12mm	200 Kpa	2,5	(390) Knm	1100 Knm *
ATLAS 3	Std	Ø 12mm	Berg	1,7	183 Knm	
ATLAS 3	Std	Ø 12mm	Berg	2,1	183 Knm	
ATLAS 3	Std	Ø 12mm	Berg	2,5	183 Knm	
ATLAS 3	Tillval	Ø 16mm	Berg	1,7	308 Knm	
ATLAS 3	Tillval	Ø 16mm	Berg	2,1	308 Knm	
ATLAS 3	Tillval	Ø 16mm	Berg	2,5	308 Knm	
ATLAS 3	Tillval	Ø 20mm	Berg	1,7	460 Knm	
ATLAS 3	Tillval	Ø 20mm	Berg	2,1	460 Knm	
ATLAS 3	Tillval	Ø 20mm	Berg	2,5	460 Knm	

*Öka arm för max moment

ATLAS FUNDAMENT STÄLLVERKSPREFAB